

Montageanleitung

OBD-Saver

Für Fahrzeuge von

BMW Version B

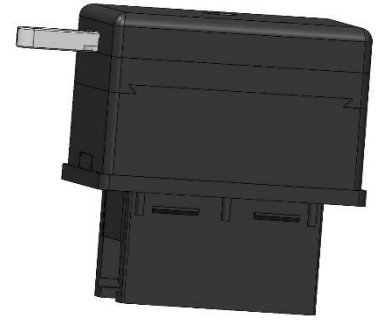

Beschreibung :

Der OBD-Saver verhindert effektiv den unerlaubten Zugriff, über die OBD-Dose, auf die im Kfz befindlichen Steuergeräte (z.B. Steuergerät der Wegfahrsperr).

Der OBD Stecker wird durch den OBD-Saver verschlossen und es ist nicht möglich ein OBD-Interface anzuschließen.

Ihr Fahrzeug wird somit optimal vor Diebstahl geschützt, da die Wegfahrsperr nicht mehr deaktiviert werden kann und somit ein Starten des Motors ohne Originalschlüssel nicht möglich ist.

Lieferumfang :

- 1x OBD-Saver Gehäuse inkl. Schließmechanismus
- 2x Schlüssel
- 1x Inbusschlüssel 2,5
- 3x Inbusschraube M3 + 1x Ersatzschraube + 4x Bohrschrauben Kreuzschlitz
- 2x Scheibenaufkleber

Montage :

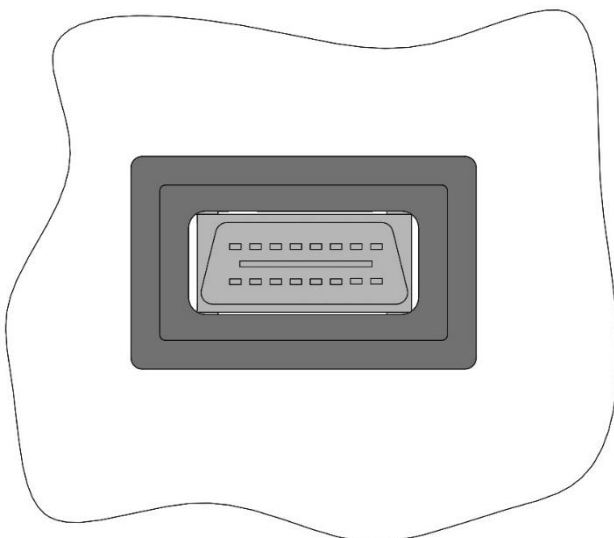

- das original OBD-Buchsen Gehäuse aus der Armatur herausziehen.
(Originalgehäuse löst sich eventuell etwas schwergängig).

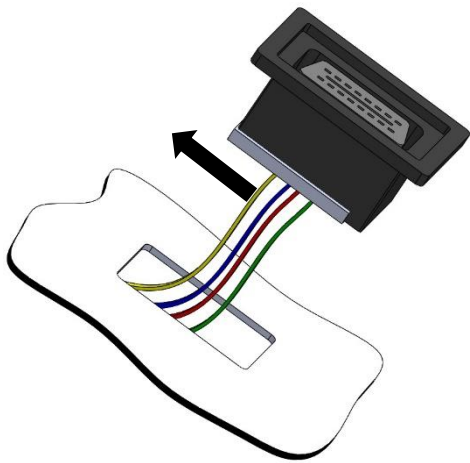

- die auf der Rückseite befindliche Klammer zur Seite schieben und die OBD-Buchse nach unten heraus ziehen (das alte Gehäuse wird entfernt).

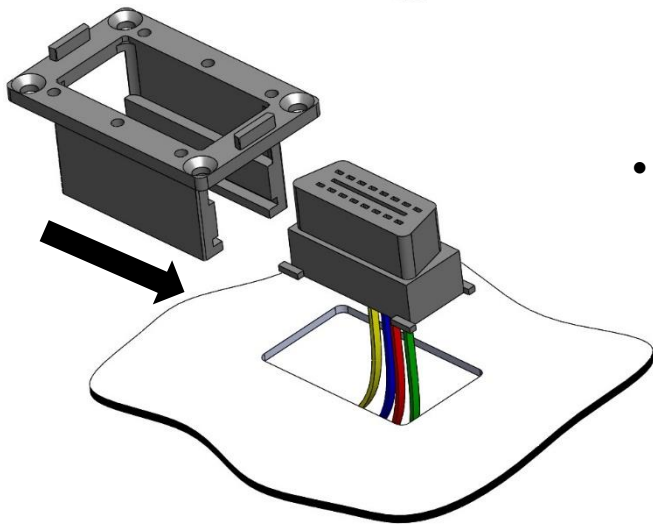

- das OBD-Saver Gehäuse, anstelle des alten Gehäuses, seitlich auf die OBD-Buchse schieben und mit den 4 Bohrschrauben an der Armatur verschrauben. Die Bohrschrauben müssen bündig zur Senkung verschraubt werden. !!! Achtung !!! Schrauben nicht überdrehen.



- das Schlosssystem auf das OBD-Saver Gehäuse setzen und mit den beiliegenden drei M3 Schrauben handfest anschrauben.

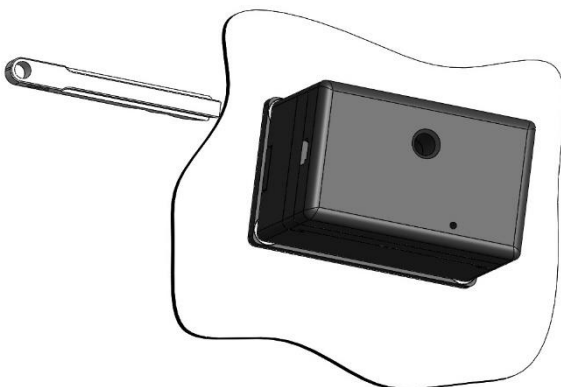

- OBD-Schloss zuschieben und den Schlüssel entfernen.